

いす式階段昇降機

楽ちゃん号

KFW 型 (屋内・曲線階段用)

ご愛用の手引き



注意

安全に、正しくお使いいただくため、お使いの前に必ずご愛用の手引きをよくお読みください。
お読みになった後も、大切に保管してください。

DiD. 大同工業株式会社

複製を禁ずる

はじめに

このたびは楽ちん号をお買い上げいただき、誠にありがとうございます。
います。

この「ご愛用の手引き」には楽ちん号の機能と操作方法、および
使用上の注意について記載してあります。

楽ちん号の機能を十分にご理解いただき、より効果的にご利用頂く
ために、ご利用前に必ずお読みください。

また、ご不明な点がございましたら、販売店または、当社までお問
い合わせください。

保証書は必ず「販売店名・購入日」などの記入を確かめて、販売
店からお受け取りください。

この機器を安全に正しくお使いいただき、あなたや他の人への危害や財産への
損害を未然に防止するために、絵表示と内容を理解してから本文をお読みくだ
さい。



警 告

この表示を守らずに、取り扱い方を誤った場
合、人が死亡又は、重傷を負う危険な状態が生
じる可能性が想定される内容を示しています。



注 意

この表示を守らずに、取り扱い方を誤った場
合、人が軽傷を負うか、又は、物的障害の発生
する危険が生じる可能性が想定される内容を
示しています。

絵表示の例



この記号は、事故の可能性の高い危険な行為であることを
お知らせするものです。(禁止)



この記号は、警告・注意をうながす内容があることを
お知らせするものです。(警告・注意喚起)



この記号は、指示どおりの行為をお守りいただく内容を
お知らせするものです。(指示)
例は、キーを抜く場合です。

ご使用になる前に

この機器には、日常安全にご使用頂く配慮をしておりますが、ご使用に際してはこの「ご愛用の手引き」を熟読され、よくご理解の上ご使用下さい。



警告 安全のため必ず守って下さい





1		改造や部品の取り外しはしない！ <ul style="list-style-type: none">事故や故障の原因になります。
2		安全装置の取り外しや改造・いたずらはしない！ <ul style="list-style-type: none">安全装置の誤動作による事故の原因になります。
3		レール内は立ち入り禁止！ <ul style="list-style-type: none">運転方向に人がいないか、障害物がないかをよく確認して下さい。不意の運転での事故につながります。
4		レールに足や手、物をのせない！ <ul style="list-style-type: none">すべってけがの原因となったり、不意の運転による事故や故障につながります。
5		ペットを近づけない！ <ul style="list-style-type: none">機械への巻き込まれなど、事故につながります。
6		使用しない時はかぎを抜いておく！ <ul style="list-style-type: none">小さいお子様のいたずらや遊び道具となり、事故につながります。
7		積載重量は最大90Kg！ <ul style="list-style-type: none">重量オーバーは“いす”“駆動部”“レール”などに無理な力がかかり変形し事故や故障の原因になります。
8		定員は1名！ <ul style="list-style-type: none">定員オーバーは転落事故の原因になり危険です。
9		運転操作を熟知した人が運転！ <ul style="list-style-type: none">取り扱い説明書をよく理解し、正しい判断が出来る人が行って下さい。
10		煙が出ている、異常にあつい、変な匂いがするときは、運転を停止、電源プラグをコンセントから抜く！ <ul style="list-style-type: none">ショートや発熱により、火災や感電につながります。

.....





ご使用になる前に

.....

警告 安全のため必ず守って下さい

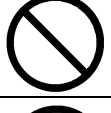
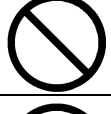
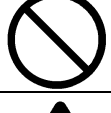
11		内部に水や異物が入った時は、電源プラグをコンセントから抜く！ <ul style="list-style-type: none">・ ショートや発熱により、火災や感電につながります。
12		電源コード・ケーブルコードを破損させない！ <ul style="list-style-type: none">・ 無理に曲げる、ねじる、引っ張る、加熱する、加工する等はしない。・ ショートや発熱により、火災や感電につながります。
13		商用電源（交流 100V、50/60Hz）以外の電源電圧を使わない！ <ul style="list-style-type: none">・ 故障及び火災や感電につながります。
14		火災等災害が発生した時は、直ちに使用者を安全な所へ誘導して下さい。
15		座位を保持出来ない場合、使用しない！ <ul style="list-style-type: none">・ 座位能力が無い方は介添者が使用者及び周囲の安全を確認しながら、運転操作を行って下さい。

注意 安全のため必ず守って下さい

1		地震・カミナリ発生・火事の際は使用禁止！ <ul style="list-style-type: none">・ 停電や故障の途中で動かなくなる場合があります。
2		物の運搬には使用禁止！ <ul style="list-style-type: none">・ 物が転落し事故や故障の原因になります。
3		ぬらさない！ <ul style="list-style-type: none">・ ショートや発熱により、火災や感電につながります。
4		使用しない時は、いす・肘掛け・足受けは折りたたむ！ <ul style="list-style-type: none">・ 階段の昇り降りに障害となり、事故の原因となります。
5		点検・修理は販売店へ <ul style="list-style-type: none">・ ご購入時に保守契約を結んで下さい。
6		物を持つての運転禁止！ <ul style="list-style-type: none">・ 昇降中の物の落下、機械への挟み込みによる故障や事故の原因になります。
7		長期外出の際には、電源プラグを抜いて下さい。 <ul style="list-style-type: none">・ 昇降機本体の電源スイッチを長押しして駆動部電源も切ってください。

各部のなまえとはたらき

各部のなまえ

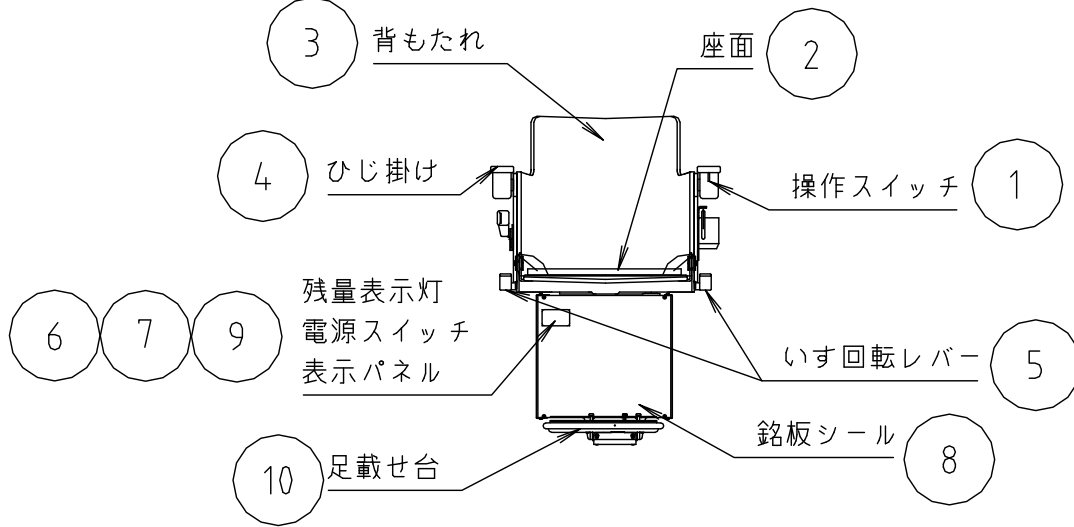

正面

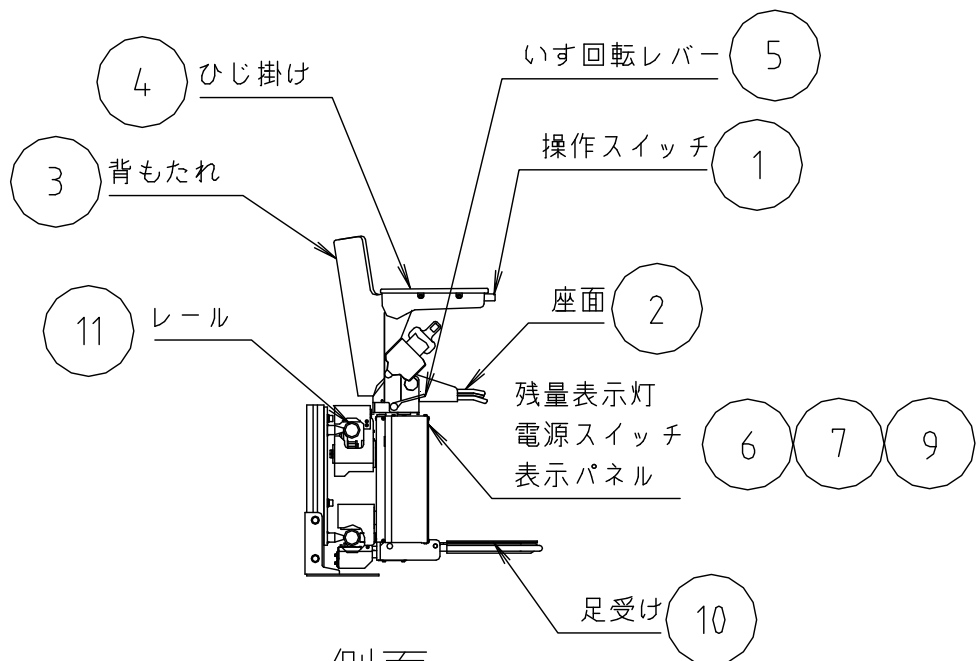

側面

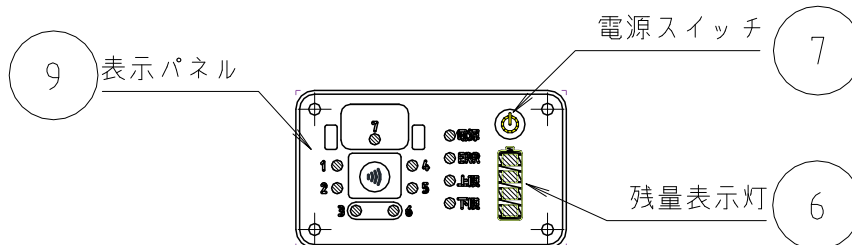

表示パネル詳細

各部のなまえとはたらき

※各なまえの頭部番号は P5, 6 の図の番号と同じです。

① 操作スイッチ

いすを動かすための操作スイッチは、押し続け方式です。操作スイッチから手を離すと自動で止まります。

② 座面

楽ちん号を操作するときは、この部分に腰掛けて操作してください。
使用しないときは、折りたたむことができます。

③ 背もたれ

④ ひじ掛け

⑤ いすレバー

このレバーを引き上げるといすが回転します。定位置で放すと元に戻ります。

⑥ 残量表示灯

バッテリー残量に応じて4段階の点灯表示となっています。

残量が少ないときは充電位置に移動させて充電してください。

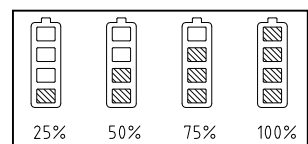

※5分間操作しないと表示は消灯します。1個点滅の場合は残量はほぼ0%です。

⑦ 電源スイッチ

本体の電源を入/切にするスイッチです。普段は「入」の状態でご使用ください。

電源が「入」の状態にあると表示パネルの各 LED が点灯します。長期間使用しないときや故障のときなどは電源ボタンの長押しにより「切」にしてください。

※「切」の時は、バッテリーが充電されませんのでご注意ください。

⑧ 銘板シール

製造元の連絡先、型式、製造番号が記載してあります。

保守点検、故障等のお問い合わせのときにこちらをご確認ください。

各部のなまえとはたらき

⑨ 表示パネル（表示内容の詳細は P18 を参照）

赤ランプ：安全装置および ERR が働いていると点灯します。

緑ランプ：電源 - 「入」、上下限-到着時に点灯します。

ブザー音量：  ボタンを長押しすると、ブザー音量の調節ができます。

音量は肘掛操作スイッチの「上」で大きく、「下」で小さくなります。

音量調節時は、昇降が出来ませんのでご注意ください。

昇降するためには、再度  ボタンを長押ししてください。

音量は9段階に設定でき、現在の音量は残量表示灯の点灯で確認ができます。（初期音量は Lv. 5）

※音量の最大・最小表示は点滅となります。

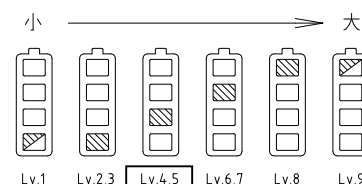

⑩ 足受け

楽ちゃん号の乗り降りに、または昇降中の足置きに使用します。

使用しないときは折りたたむことができます。安全装置が付いています。

⑪ レール

本体が走行する部分です。

⑫ 給電装置

本体と充電器をつないで充電するためのものです。

充電位置まで本体を移動させると自動的に充電器と本体をつなぎます。

⑬ リモコン

近くに本体がないときに操作して呼び戻したり、本体を別の場所へ移動させたりするときに使用します。

かぎおよびリモコンの電源が『入』になっているときのみ使用ができます。

⑭ 充電器

本体内バッテリーに充電するためのものです。詳細は P10 を参照ください。

各部のなまえとはたらき（安全装置）

⑮ 足受け障害物検知

足受けと階段の間にものがはさまったときは自動で止まります。

⑯ 駆動部障害物検知

レール内・レール上に障害物があったときは、自動で止まります。

⑰ 過負荷検知

過積載などで、本体の負荷が大きくなった場合は、自動で止まります。

⑱ シートベルト

楽ちん号使用中の落下を防ぐためのものです。

楽ちん号を使用する際は必ず着用してください。

⑲ かぎ

かぎを『入』にすると楽ちん号の操作が可能になります。

使用しないときは『切』にしてかぎを抜いて保管してください。

かぎは『切』の時にのみ抜けます。

⑳ いす回転検知

いすの回転を検知します。いすが回転しているとき、本体は動作しません。

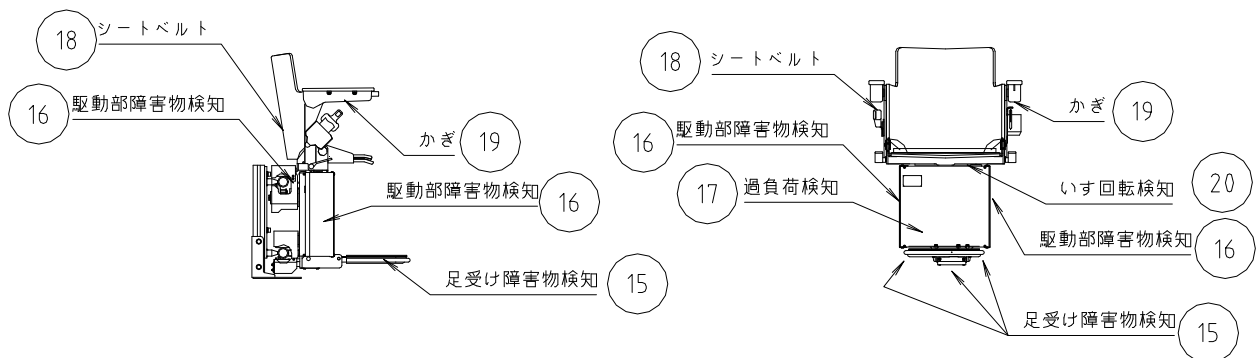

各部のなまえとはたらき（充電器）

本製品はバッテリー式の昇降機です。バッテリー充電器の取扱いについてご説明致します。

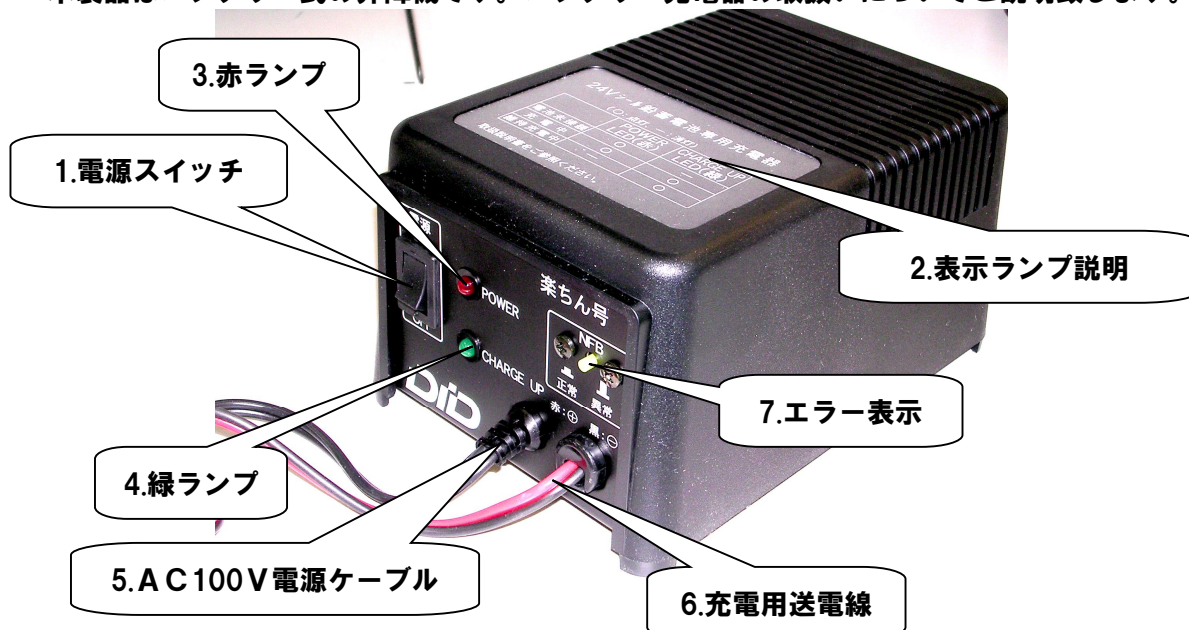

1.電源スイッチ：充電器の電源を入切できます。普段は必ずONにして下さい。

ONになってないと充電位置に本体があってもバッテリーは放電します。

2.表示ランプ説明：赤ランプ、緑ランプの点灯条件を表示してあります。

充電器ON時、充電待機中・・・赤ランプ 点灯

（充電可能位置にいない時の状態になります。）

充電器ON時、充電中・・・赤ランプ&緑ランプ 点灯

（通常、充電可能位置に停止したら必ずこの状態になります。）

充電器ON時、維持充電中・・・緑ランプ 点灯

（充電が完了したらこの状態になります。）

⚠注意 充電器の電源がOFF又はコンセントが抜けているときに、充電可能位置に
楽ちん号が停止している場合にも**緑ランプが点灯しますが充電していません**
のでご注意ください。

5.AC100V電源ケーブル：常時AC100Vのコンセントにつないで下さい。

6.充電用送電線：楽ちん号に充電するための電気を流しています。決して切ったりしないで下さい。



7.エラー表示：異常時に黄色のバーが伸びてきます。この表示が出たときはお買い求め先にご連絡ください。（正常：3mm、異常：8mm）

この充電器は安全のため、バッテリー電圧が**17V以上**のときのみ充電を開始します。したがって長時間充電をしていない状態のバッテリーを充電することはできません。万が一バッテリーが放電してしまっても充電しない時はお買い求め先までご連絡ください。



使い方とご注意

運転手順		⚠ 注意
<p>① 「座面」「ひじ掛け」 「足受け」を開いて下さい。</p>		<p>水平位置まで！ ゆっくりと静かに！</p>
<p>② いすに深く腰掛け、足受けの上に両足をそろえて乗せ、シートベルトを締めて下さい。</p>		<p>シートベルト着用！ 転落事故防止のため必ず着用して下さい。</p>
<p>③ かぎがついている方のひじ掛けを上げ、かぎを差込み「入」側に回す。ひじ掛けを元の水平位置に戻して下さい。</p>		<p>運転準備完了！ もう一度進行方向に、人、障害物が無いか確認して下さい。</p>
<p>④ ひじ掛け操作スイッチのレバーを進行方向に押しします。 「上」に押せば階段の上側に動き「下」を押すと階段の下側に動きます。 操作音（ピツ、ピツ、ピツ）が鳴った後に、昇降機が動き出します。 スイッチは押し続け方式で手を離すと止まります。</p>		<p>スイッチから手を離すと自動停止！ 運転方向に ⚠ 人を発見！ ⚠ 障害物を発見！ ⚠ 異常を発見！ スイッチから手を離して下さい。自動停止します。</p>

使い方とご注意

運転手順		⚠ 注意
<p>⑤ 降りる前にかぎを「切」に回して引き抜いて下さい。</p>		<p>ひじ掛けスイッチにさわ り、不意に動く事のない ように注意して下さい。</p>
<p>⑥ ※1. いす回転する場合 （いすが段鼻で停止する 場合のみ） 上階でいすレバーを引き 上げ、「いす」を回転させ て上階の正面を向いて降 りて下さい。</p> <p>※2. いす回転しない場合 はいすの向きを変えず、 フロアへ降りてください。</p>	<p>※1. いす回転する場合</p>  <p>※2. いす回転しない場合</p> 	<p>「いす」が確実に固定され たことを確認！ 「いす」が固定されていな い状態では転落事故の原 因になります。 「いす」が回転した状態 では、本体は運転できませ ん。 乗る時も同様です。</p>

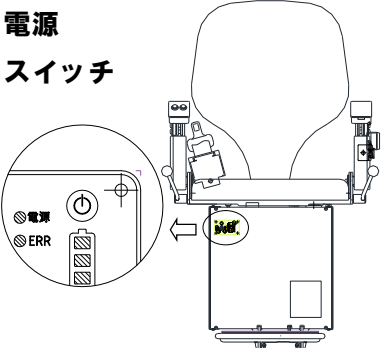
使い方とご注意

運転手順		⚠ 注意
<p>⑦ 使用後は、シートベルトのロックを解除し、シートベルトを外します。</p> <p>シートベルトは巻き取り式になっていますのでロックを解除するときは金具を持ってゆっくり収納してください。</p>		<p>金具のぶつかりに注意</p> <p>ロック解除後の巻き取り時に、ベルトの金具が人や物にぶつかることが考えられます。</p> <p>ロック解除の時は金具を持って解除してください。</p>
<p>⑧ 「座面」「ひじ掛け」「足受け」を折りたたんで収納して下さい。</p> <p>この時必ず充電可能位置に停止させて下さい。</p> <p>充電可能位置にいないとバッテリーは放電してしまいます。</p> <p>※充電可能位置に到着しますと、自動的に停止しブザーが鳴ります。</p> <p>(ブザーは操作ボタンから指を離すと止まります。)</p>	 <p>電源 スイッチ</p> 	<p>使用後は折りたたむ！</p> <p>階段の昇り降りの邪魔になります。</p> <p>充電可能位置に「いす」がないと、10秒後ブザーが鳴りますので給電可能位置に必ず停止させて下さい。</p> <p>ブザーは30秒間鳴り続けた後に止まり電源が「切」の状態になります。</p> <p>※このとき復帰させるには、本体正面の電源スイッチを長押しして電源を「入」の状態にします。</p>
<p>⑨ かぎを抜いて保管して下さい。</p>		<p>いたずら防止！</p> <p>小さいお子さまの遊び道具にならないようご注意ください。</p>

使い方とご注意

●途中で止まってしまったら

楽ちん号をご使用中に止まって動かなくなってしまうたら
まず落ち着いて、進行方向と反対方向の操作ボタンを押して動くか確かめてく
ださい。

・反対方向へ動いた場合

反対方向に動くようでしたらそのまま乗降に安全な位置まで引き返して楽ちん
号から降りてください。

その後、先ほど止まった方向へ動かして動かなければ P17 の『修理依頼する時
は』をお読みになり、販売店または当社までご連絡下さい。

・どちらへも動かない場合

まず、肘掛けを上げてキースイッチを一度『切』にして、5秒経過してから再度
『入』にして動作するか確認をしてください。

それでも進むことも戻ることも出来ないときは、そのまま動かずに助けを求め
るか、慌てずにキースイッチを『切』にしてからシートベルトを外して必ず楽
ちん号の上階側へ降りて下さい。

その後、P17 の『修理依頼の時は』をお読みになり販売店または当社までご連絡
下さい。

※表示基板「ERR」表示が点灯（点滅）しているとき

1) 点灯の場合：駆動部内電気部品の故障、過負荷による動作停止。

復帰方法・・・主電源を一度 OFF にして 5 秒経過後再度 ON にしてください。

それでも復帰しない場合は電気部品の故障が考えられますので、
販売店に連絡をしてください。

2) 点滅の場合

・1 秒点灯、1 秒消灯：動作指令が出ていないのに昇降機が動いたと
判断されたとき

・2 回点滅、2 秒消灯：走行中にも関わらず昇降機動作を検出できないとき

・3 回点滅、3 秒消灯：定格速度以上の速度を検出したとき

復帰方法・・・お客様では復帰できませんので販売店に連絡をしてください。

利用する階に本体がない時は

運転手順		⚠ 注意
<p>① リモコンの電源スイッチを『入』にしてください。 ※電源スイッチを長押し（約1秒）して離すと『入』になり、LED ランプの点灯、またはリモコン振動でお知らせします。</p>		<p>この時昇降機本体のかぎも『入』の状態となっていなければリモコンは使用できません。 予めご注意願います。 オートパワーオフ機能がついており、無操作時間が5分を経過すると自動で電源が『切』の状態となります。</p>
<p>② リモコンのスイッチで「上がる」または、「下がる」を押して昇降機本体を呼び込んで下さい。押し続け方式ですので、手を離すと止まります。</p>		<p>運転方向の障害物確認！ もしもの時はスイッチから手を離して下さい。 本体から離れての運転です。 階段の利用者や障害物の無いことを確かめのうえ、さらに本体から目を離さず、危なくないことを常に確認しながら運転して下さい。</p>
<p>③ リモコンのスイッチは機器が停止しブザーが鳴るまで押し続けて下さい。</p>		<p>※リモコンのランプ表示 操作中：赤色点灯 無操作：緑点灯、3秒後消灯 電池の残量が少ない時：赤色点滅（ボタン押下時）</p>
<p>④ 以降は前頁の①～⑨の操作で運転できます。</p>		
<p>⑤ リモコンの電源スイッチを『切』にしてください。 ※電源スイッチを長押しすると自動で『切』になり、LED ランプの消灯、またはリモコン振動でお知らせします。</p>		

日常のお手入れ

機器がよごれていませんか。

いつもきれいに手入れして気持ちよく利用できるよう心掛けて下さい。

なお、お手入れの際は、



注意 充電器の電源プラグをコンセントから抜く！



注意 本体の電源スイッチを切る！



注意 本体を分解しないこと！

- ① シンナー・ベンジンは使用しないで下さい。
- ② お湯で薄めた中性洗剤を柔らかい布に含ませ固くしぼり、汚れを拭いて下さい。
- ③ 最後に柔らかい布で水分を拭き取って下さい。
- ④ レール下のゴミは掃除機で吸い取って下さい。
- ⑤ いすの布地が誤って濡れてしまった時は、速やかに乾いた布で水分を拭き取って下さい。

修理を依頼する前に

本機器が動かない等、故障の場合は、次のことをお確かめのうえ、販売店までお問い合わせ、又は修理依頼して下さい。

現象	確認箇所
動かない	<ol style="list-style-type: none"> ① かぎが「入」になっていますか。 ② 足受けと階段の間に障害物がはさまっていませんか。 ③ レールの上に障害物があり本体と接触していませんか。 ④ バッテリー残量が少なくありませんか。 (表示パネル残量表示灯が残量1個になっていませんか (P7 参照)) ⑤ リモコンスイッチの電源が『入』になっていますか。 ⑥ リモコンスイッチの電池切れではありませんか。 ⑦ リモコンスイッチの電池が正しく入っていますか。(一度電池を抜いてしばらくしてから入れ直してみてください。) ⑧ 昇降機本体 表示パネルの電源表示 LED が点灯していますか。

保守点検・修理依頼の時は

正常な使用状態で1年以内に故障が生じた時は、保証書記載の事項に基づき修理致します。さらに、安心してご利用いただくために、サービスマンによる保守点検制度を設けております。必ず「保守点検契約」へのご加入をお願い致します。ご加入契約はお買い求めの際お申し付け下さい。

修理依頼される時は

1. 充電器のプラグを電源コンセントから抜いておいて下さい。
2. 故障内容をなるべく具体的にご説明下さい。
(動く?動かない?故障はいつから?どこで止まっている?普段何往復くらい使う?)
3. 次のことを調べてご連絡下さい。

- ① お客様のご住所、お名前、電話番号
- ② 製品名・型式名（ユーザーカード）
- ③ 製造番号（ユーザーカード）
- ④ お買い求めの年・月
- ⑤ 表示パネルの点灯しているランプ番号（電源をお切りになる前にご確認ください）

※本図は左取り付け（L用）です。

右取り付け（R用）はスイッチ等の位置が反対側になります。

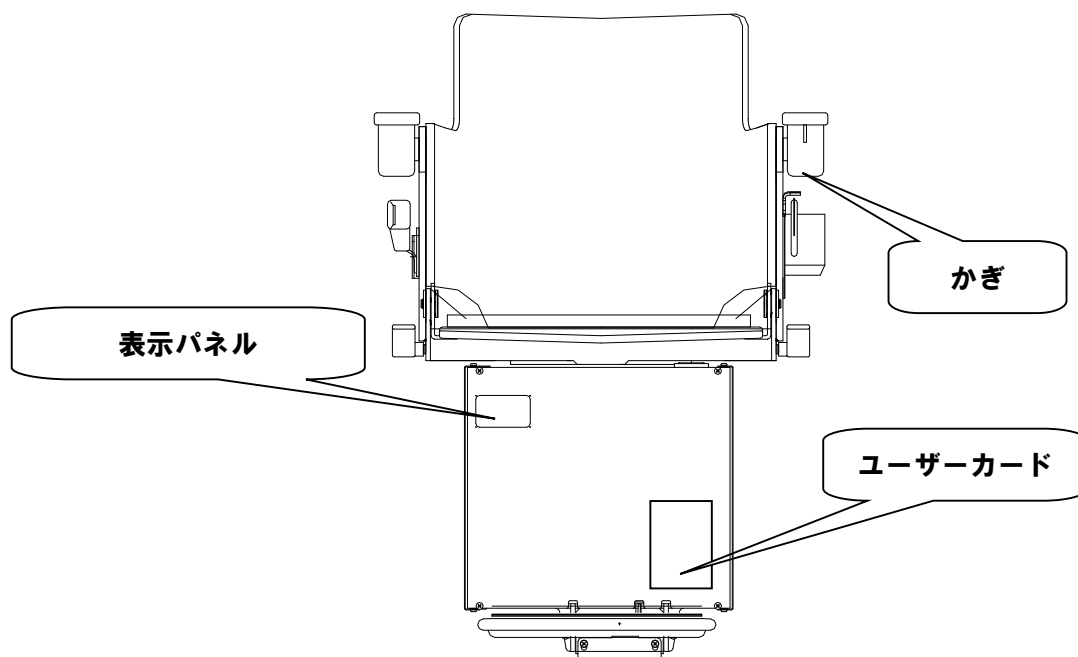

保守点検・修理依頼の時は

表示パネル説明（左取付け（L用））

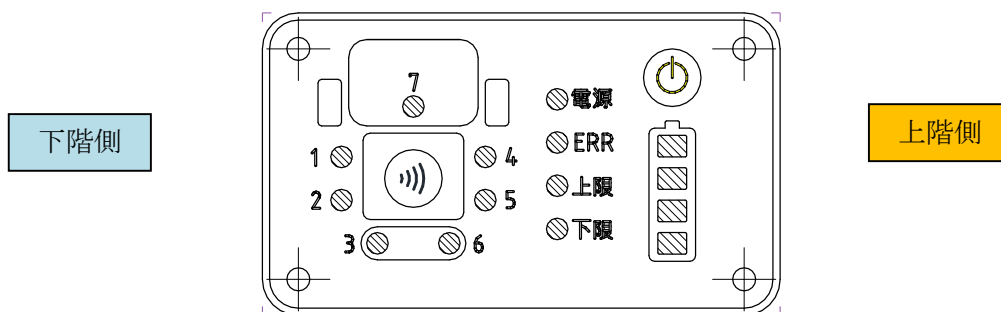

表示名	内 容	表示名	内 容
1	ガイドローラー部 下衝突検知	電源	電源 入 (点灯)、充電中 (点滅)
2	本体下衝突検知	ERR	ハードウェアエラー
3	下側足受け検知	上限	上限検知
4	ガイドローラー部 上衝突検知	下限	下限検知
5	本体上衝突検知		
6	上側足受け検知		
7	いす回転検出		

1～7、ERR は赤色で点灯し、その他は緑で点灯します。

表示パネル説明（右取付け（R用））

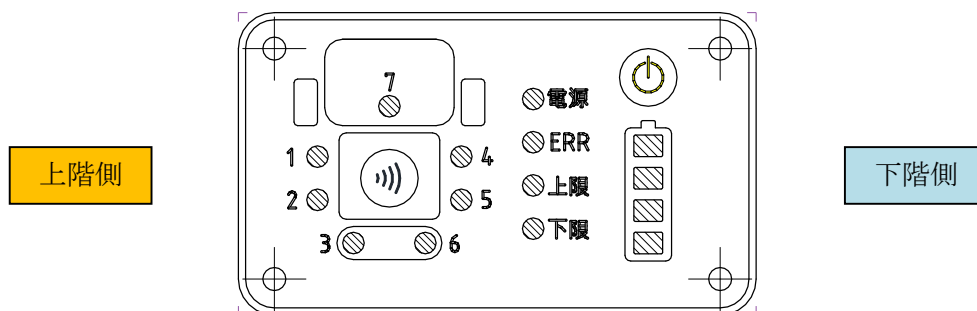

表示名	内 容	表示名	内 容
1	ガイドローラー部 上衝突検知	電源	電源 入 (点灯)、充電中 (点滅)
2	本体上衝突検知	ERR	ハードウェアエラー
3	上側足受け検知	上限	上限検知
4	ガイドローラー部 下衝突検知	下限	下限検知
5	本体下衝突検知		
6	下側足受け検知		
7	いす回転検出		

1～7、ERR は赤色で点灯し、その他は緑で点灯します。

基板交換お知らせ機能について

●機能詳細

本製品の機能の一つに「基板交換お知らせ機能」があります。
基板など制御関係の電気部品は経年による劣化が見えにくい部品である為、基板（制御部）に起因する経年故障が突然発生する恐れがあります。
本機能は、昇降回数をカウントして基板（制御部）交換の目安をブザー鳴動によりお知らせする機能です。
交換の目安として、約10年（5往復/日）分ご使用になるとブザーが鳴るようになります。【走行中のみ、5秒に1度「ピー」音になります。】
尚、大変恐縮ではございますが、安全にお使いいただくためのお知らせですので、ブザーを切ることはできなくなっております。
ブザーが鳴るようになってもこれまで通り使用できますが、なるべく早く販売店によるメンテナンスおよび基板（制御部）の交換をお願い致します。

保守契約について

安心して長くご利用いただくために、販売店による保守点検制度を設けております。必ず「保守契約」をお結び下さい。
ご契約はお買い求めの際 販売店までお申し付け下さい。
詳しくは、販売店までおたずねください。

廃棄について

●バッテリー(鉛蓄電池)の廃棄

本製品にはバッテリー（鉛蓄電池）を使用しています。
バッテリーの中の鉛はリサイクルが可能な貴重な資源です。
ご使用済みのバッテリーの廃棄に際してはリサイクルにご協力ください。
リサイクルについては、ご購入いただいた代理店又は大同工業株式会社までご相談ください。

●本体・レールの廃棄

廃棄物処理法に基づいた方法で廃棄してください。

定員	1名
積載質量	90kg
電源	AC100V(本体DC24V)
昇降速度	6m/分
レール	鋼管製
設置階段	木製・鉄骨・コンクリート製
傾斜角度	0～50度

—製造元—



大同工業株式会社

お問い合わせ先

- ご不明な点のお問い合わせご相談は、販売店または当社までご連絡下さい。

大同工業株式会社

本社・工場 〒922-8686 石川県加賀市熊坂町イ197番地
TEL (0761) 72-6171(代) FAX (0761) 72-6451